

## 各部の名称と取付

センサヘッド (RS232C出力タイプ)

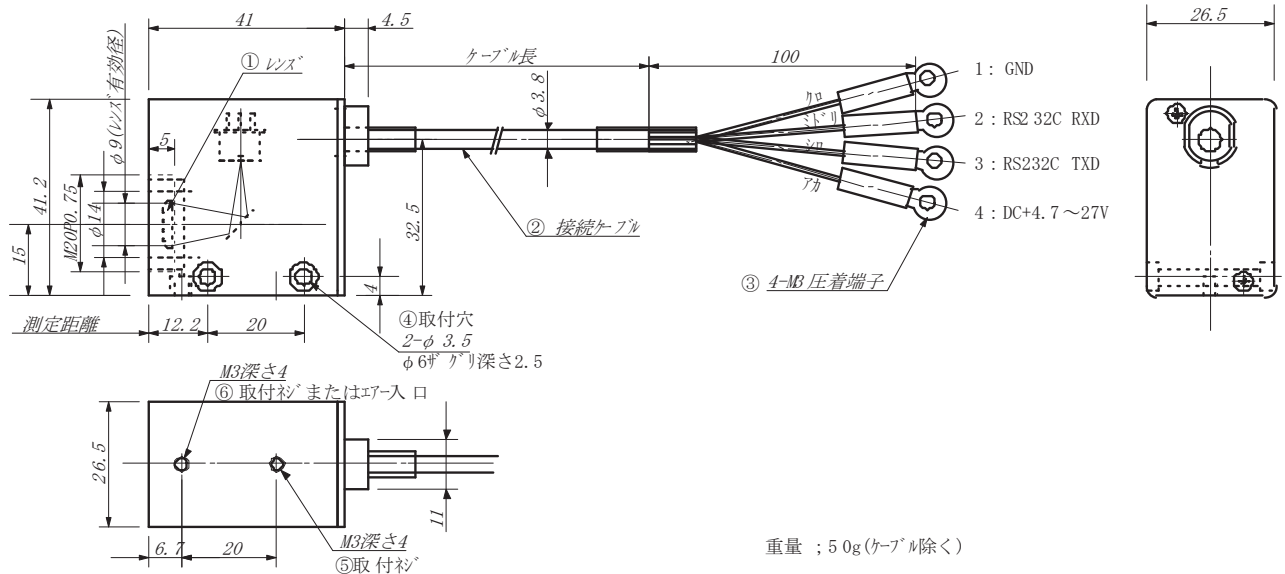

- ① レンズ ; 被測定物からの赤外線を集光する。
- ② 接続ケーブル ; 電源供給、温度出力の接続。
- ③ 接続端子 ; 電源および温度信号入力側機器に接続。M3。
- ④ センサヘッド取付穴 ; センサヘッド取付用貫通穴。
- ⑤ センサヘッド取付ネジ ; センサヘッド取付用ネジ。